

# MALLORY



LIQUIDIFICADORES

## LINHA TAURUS

## LINHA DE LIQUIDIFICADORES TAURUS

Estimado Cliente,

Parabéns, você acabou de adquirir um produto Mallory.

Além de apresentar um design exclusivo, inovações e tecnologia, todos os produtos Mallory são submetidos a um rigoroso controle de qualidade, que nos garante segurança, conforto e grande satisfação durante o uso.

A Mallory participa ativamente da preservação do meio ambiente e informa que os materiais utilizados nas embalagens são recicláveis. Se você desejar descartá-los, poderá utilizar os coletores públicos destinados para cada tipo de material.

### IMPORTANTE – LEIA COM ATENÇÃO ANTES DE USAR O PRODUTO.

- Leia atentamente este manual de instruções antes de ligar o aparelho e guarde-o para consultas futuras. A não observação e o não cumprimento destas instruções podem resultar em acidentes.
- Este aparelho foi projetado para uso exclusivamente doméstico.
- Não utilizar o aparelho se o cabo elétrico ou o plugue estiverem danificados.

### IDENTIFICAÇÃO DAS PARTES - TAURUS

1. Tampa dosadora
2. Tampa
3. Aba da tampa
4. Encaixe da tampa na jarra
5. Alça da jarra
6. Jarra
7. Lâminas
8. Corpo do liquidificador
9. Botão de velocidades
10. Pés antiderrapantes
11. Enrola cabo
12. Cabo e plugue
13. Filtro
14. Encaixe da jarra na base do liquidificador

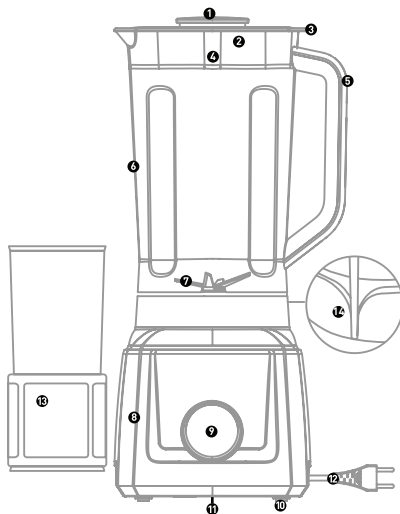

## IDENTIFICAÇÃO DAS PARTES – TAURUS GLASS

1. Tampa dosadora com anel de vedação
2. Tampa
3. Aba da tampa
4. Anel de vedação da tampa
5. Alça da jarra
6. Jarra de vidro
7. Lâminas
8. Corpo do liquidificador
9. Botão de velocidades
10. Pés antiderrapantes
11. Enrola cabo
12. Cabo e plugue

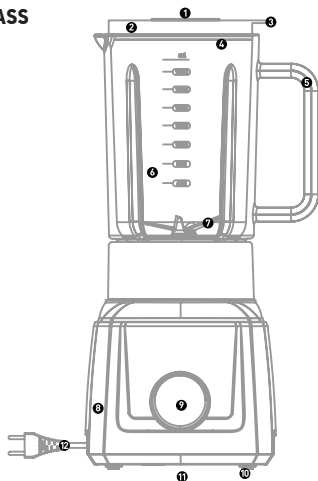

## IDENTIFICAÇÃO DAS PARTES – TAURUS TOUCH

1. Tampa dosadora
2. Tampa
3. Aba da tampa
4. Encaixe da tampa na jarra
5. Alça da jarra
6. Jarra
7. Lâminas
8. Corpo do liquidificador
9. Botão de velocidades
10. Pés antiderrapantes
11. Enrola cabo
12. Cabo e plugue
13. Filtro
14. Encaixe da jarra no corpo do liquidificador
15. Função +CREMOSO
16. Função GELO
17. Função BOLOS | PURÊS
18. Função TIMER
19. Velocidade 1

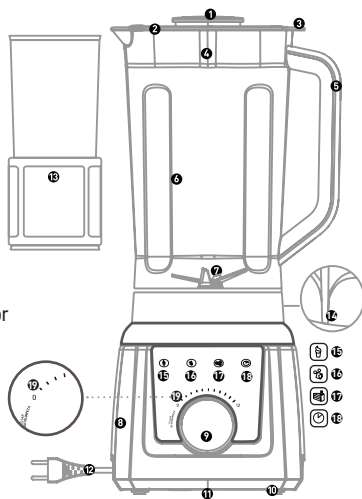

## IDENTIFICAÇÃO DAS PARTES – TAURUS SMART

1. Tampa dosadora
2. Tampa
3. Aba da tampa
4. Encaixe da tampa na jarra
5. Alça da jarra
6. Jarra
7. Lâminas
8. Corpo do liquidificador
9. Botão de velocidades
10. Pés antiderrapantes
11. Enrola cabo
12. Cabo e plugue
13. Filtro
14. Encaixe da jarra no corpo do liquidificador
15. Função +CREMOSO
16. Função GELO
17. Função BOLOS | PURÊS
18. Função SMART - MEMÓRIA
19. Display LCD
20. Velocidade 1

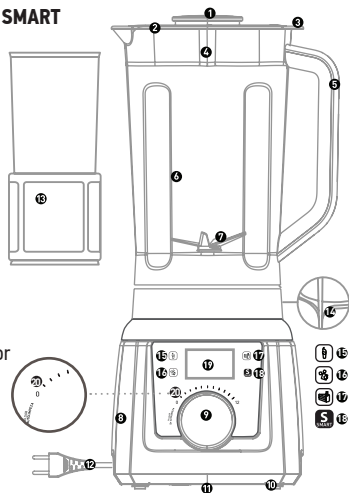

## IDENTIFICAÇÃO DAS PARTES – TAURUS SMART GLASS

1. Tampa dosadora com anel de vedação
2. Tampa
3. Aba da tampa
4. Anel de vedação da tampa
5. Alça da jarra
6. Jarra de vidro
7. Lâminas
8. Corpo do liquidificador
9. Botão de velocidades
10. Pés antiderrapantes
11. Enrola cabo
12. Cabo e plugue
13. Função +CREMOSO
14. Função GELO
15. Função BOLOS | PURÊS
16. Função SMART - MEMÓRIA
17. Display LCD
18. Velocidade 1

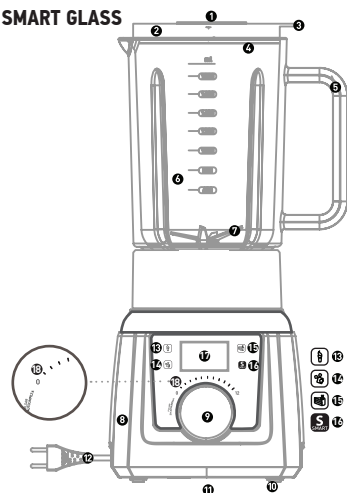

## ANTES DE UTILIZAR PELA PRIMEIRA VEZ

- Escolha um local de trabalho adequado com superfície plana e seca, próximo de uma tomada de rede elétrica.
- Retire o liquidificador e acessórios da embalagem.
- Confira todos os acessórios, pois o uso dos acessórios é indispensável para seu resultado satisfatório.
- Desenrole o cabo e verifique se o mesmo não está danificado.
- Lave a jarra seguindo as INSTRUÇÕES DE LIMPEZA do aparelho e siga as INSTRUÇÕES DE MONTAGEM.

ATENÇÃO: Por questões de segurança, certifique-se que o botão de velocidades (item 9) esteja na posição 0 (desligado) antes de iniciar o uso do aparelho.

## MODELOS TAURUS TOUCH, TAURUS SMART e TAURUS SMART GLASS:

Para utilizar as FUNÇÕES PRÉ-PROGRAMADAS deve-se inicialmente posicionar o botão de velocidades (item 9) na velocidade 1, e logo após escolher a função desejada, veja como utilizar cada função em FUNÇÕES PRÉ-PROGRAMADAS. Caso o botão de velocidades (item 9) não esteja posicionado na velocidade 1, as demais FUNÇÕES PRÉ-PROGRAMADAS não serão ativadas.

Sempre que o liquidificador for conectado a rede elétrica, o sistema será iniciado aproximadamente após 3 segundos.

Quando o sistema é iniciado surge no display a logo Mallory, em seguida posicione o botão de velocidades (item 9) na velocidade 1, e escolha a função desejada (apenas nos modelos TAURUS SMART e TAURUS SMART GLASS).

ATENÇÃO: Durante o uso, as funções pré-programadas podem ser interrompidas levando o seletor de velocidade para a posição PULSAR E AUTOLIMPEZA ou acione a função selecionada novamente.

## INSTRUÇÕES DE MONTAGEM

Certifique-se que o plugue (item 12) esteja desconectado da tomada elétrica.

- 1 • Encaixe a jarra (item 6) na corpo do liquidificador (item 8), alinhando o encaixe (item 14) da jarra na corpo do liquidificador (Fig. 1)
- 2 • Caso deseje utilizar o filtro, siga as instruções de UTILIZANDO O FILTRO.
- 3 • Encaixe a tampa dosadora (item 1) no orifício da tampa (item 2) e gire no sentido horário para travar (Fig. 2)
- 4 • Em seguida, encaixe a tampa (item 2) na jarra (item 6) e pressione até que o encaixe da tampa na jarra (item 4), faça o clique deixando a jarra bem vedada.
- 5 • Antes de ligar o plugue na tomada, verifique se o botão de velocidades (item 9) encontra-se na posição "0" (desligado). Caso o botão de velocidades (item 9) não esteja na posição "0" (desligado), o liquidificador não irá funcionar.

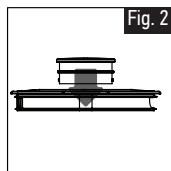
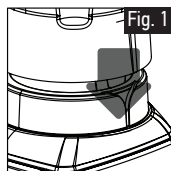

## MODO DE USO

Certifique-se que o plugue (item 12) esteja desconectado da tomada elétrica e que o botão de velocidades (item 9) se encontra na posição "0" (desligado).

- 1 • Siga as INSTRUÇÕES DE MONTAGEM de acordo com o modelo do seu liquidificador.
- 2 • Com a tampa (item 2) aberta, coloque os ingredientes na jarra (item 6).  
DICA: se for necessário o uso do filtro (item 13), veja as instruções de montagem em UTILIZANDO O FILTRO.
- 3 • Encaixe a tampa dosadora (item 1) no orifício da tampa (item 2) e gire no sentido horário para travar (Fig. 2). Em seguida, encaixe a tampa (item 2) na jarra (item 6) e pressione até que o encaixe da tampa na jarra (item 4), faça o clique deixando a jarra bem vedada.
- 4 • Antes de ligar o plugue na tomada, verifique se o botão de velocidades (item 9) encontra-se na posição "0" (desligado).
- 5 • Ligue o plugue na tomada e escolha a velocidade adequada para processar a sua receita.
- 6 • Para utilizar as funções pré-programadas deve-se inicialmente posicionar o botão de velocidades (item 9) na velocidade 1, e escolha a função desejada, veja como utilizar cada função em funções pré-programadas. Caso o botão de velocidades (item 9) não esteja posicionado na velocidade 1, as demais FUNÇÕES PRÉ-PROGRAMADAS não serão ativadas.
- 7 • Após chegar ao resultado desejado, aguarde o tempo de processamento da função terminar, posicione o botão de velocidades (item 9) na posição "0" para desligar.
- 8 • Para receitas que necessitem de paradas frequentes ou que utilizam inicialmente pedaços duros, pode-se optar pelo PULSAR. Nesse caso, gire o botão de velocidades (item 9) no sentido anti-horário em rajadas curtas de forma não contínua até alcançar o resultado desejado.
- 9 • Para receitas pesadas (massas de bolo, purê e etc) ou que necessitem adicionar ingredientes em etapas, optar pela função BOLOS | PURÊS. Nesse caso, adicione primeiro os ingredientes líquidos na jarra, posicione o botão de velocidades (item 9) na velocidade 1, toque na função e adicione, pausadamente, os demais ingredientes (ver mais detalhes em BOLOS | PURÊS).  
AVISO: funções +CREMOSO, GELO , BOLOS | PURÊS e TIMER disponíveis apenas para os modelos TAURUS TOUCH, TAURUS SMART e TAURUS SMART GLASS.
- 10 • Não utilize o aparelho por longos períodos, em regime contínuo.
- 11 • Nos modelos TAURUS TOUCH, TAURUS SMART e TAURUS SMART GLASS, caso o produto sofra alguma sobrecarga durante o uso o mesmo desligará. Caso isto aconteça, desconecte-o da rede elétrica e aguarde 30 segundos para reconectá-lo e continuar com o preparo de sua receita.

## UTILIZANDO O FILTRO

Disponível para os modelos TAURUS, TAURUS TOUCH e TAURUS SMART.

Certifique-se que o botão de velocidades (item 9) esteja na posição "0" e que o plugue esteja desconectado da tomada elétrica antes de manusear os acessórios ou aproximar de partes móveis em uso.

- 1 • Com a jarra encaixada na corpo do liquidificador, insira o filtro (item 13) no interior da jarra, alinhando com as guias da jarra nos encaixes do filtro (ver fig. 1).
- 2 • Encaixe a tampa na jarra alinhada pelo desenho do filtro (ver fig. 2) na parte superior da

tampa e verifique se a tampa foi fechada corretamente.

- 3 • Pelo bocal da tampa dosadora (item 1), insira todos os alimentos a serem processados, respeitando a altura da tela metálica do filtro.
- 4 • Em seguida, encaixe a tampa dosadora.  
IMPORTANTE: os alimentos devem estar cortados em tamanho pequeno.
- 5 • Antes de ligar o plugue na tomada, verifique se o botão de velocidades está na posição "0" (desligado).
- 6 • Conecte o plugue na tomada. Utilize o PULSAR, girando o botão de velocidades (item 9) no sentido anti-horário em rajadas curtas de 10 segundos. Repita até obter o resultado desejado.

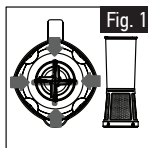

ATENÇÃO: Para alimentos fibrosos não é aconselhável o uso do filtro.

DICA: O filtro pode ser utilizado em todas as velocidades, pulsar e autolimpeza. Filtro não recomendado durante as funções BOLOS | PURÉS e GELO. Sirva sem retirar a tampa e nem o filtro da jarra.

### FUNÇÕES PRÉ-PROGRAMADAS

Disponíveis para os modelos TAURUS TOUCH / TAURUS SMART / TAURUS SMART GLASS.

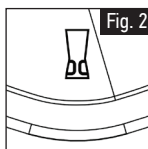

ATENÇÃO: caso o botão de velocidades (item 9) não esteja posicionado na velocidade 1, as demais FUNÇÕES PRÉ-PROGRAMADAS não serão ativadas. Após 10 segundos nesta função, o liquidificador irá desligar automaticamente, sendo necessário posicionar o botão de velocidades (item 9) na posição 0 (desligado) para iniciar novamente o processo.



### FUNÇÃO +CREMOSO

Disponível para os modelos TAURUS TOUCH / TAURUS SMART / TAURUS SMART GLASS.

A função +CREMOSO foi especialmente programada para você preparar receitas geladas, cremosas e aeradas ao seu gosto, contendo gelo, leite, sucos, iogurtes, sorvetes e frutas como smoothies, vitaminas e milk shakes.

- 1 • Com a tampa aberta, coloque os ingredientes da receita na jarra do liquidificador. Em seguida, feche a tampa e conecte o plugue na tomada.
- 2 • Posicione o botão de velocidades (item 9) na posição 0 e logo após na velocidade 1, para dar início as funções.
- 3 • Toque na função +CREMOSO e aguarde a finalização do processamento que irá deixar suas receitas mais cremosas. Sirva em seguida.

DICA: se desejar, utilize o bocal da tampa dosadora (item 1) para adicionar outros ingredientes líquidos durante o preparo.

ATENÇÃO: caso o botão de velocidades (item 9) não esteja posicionado na velocidade 1, as demais FUNÇÕES PRÉ-PROGRAMADAS não serão ativadas. Após 10 segundos nesta função, o liquidificador irá desligar automaticamente, sendo necessário posicionar o botão de velocidades (item 9) na posição 0 (desligado) para iniciar novamente o processo.



## **FUNÇÃO GELO\***

Disponível para os modelos TAURUS TOUCH / TAURUS SMART / TAURUS SMART GLASS.

GELO processa de forma fácil e rápida gelo e/ou frutas cortadas congeladas, pois é uma função pré-programada para que seus ciclos trituram os alimentos entregando uma consistência uniforme em sua receita.

- 1 • Com a tampa aberta, coloque os cubos de gelo ou frutas congeladas picadas em pequena quantidade na jarra do liquidificador. Em seguida, feche a tampa e conecte o plugue na tomada.
- 2 • Posicione o botão de velocidades (item 9) na posição 0 e logo após na velocidade 1, para dar início as funções.
- 3 • Toque na função GELO para ativar. O liquidificador irá pulsar 10 vezes automaticamente e desligará em seguida.  
DICA: caso necessário, podem ser adicionados outros ingredientes líquidos ou cubos de gelo através do bocal da tampa dosadora.
- 4 • Repita as etapas 2 e 3 até alcançar o resultado desejado.  
ATENÇÃO: caso o botão de velocidades (item 9) não esteja posicionado na velocidade 1, as demais FUNÇÕES PRÉ-PROGRAMADAS não serão ativadas. Após 10 segundos nesta função, o liquidificador irá desligar automaticamente, sendo necessário posicionar o botão de velocidades (item 9) na posição 0 (desligado) para iniciar novamente o processo.



## **FUNÇÃO BOLOS | PURÊS**

Disponível para os modelos TAURUS TOUCH / TAURUS SMART / TAURUS SMART GLASS.

BOLOS | PURÊS oferece muito mais poder de processamento para as suas receitas mais pesadas, como massas de bolos, purês, sopas e etc. A função é programada automaticamente para identificar quando um ingrediente é adicionado durante o processamento da receita, adaptando e alternando automaticamente as velocidades para processar o ingrediente até a mistura se tornar homogênea. Adicione os ingredientes passo a passo da receita e deixe o trabalho pesado para o seu liquidificador.

- 1 • Com a tampa aberta, coloque primeiramente os ingredientes líquidos da receita na jarra do liquidificador. Em seguida, feche a tampa e conecte o plugue na tomada.
- 2 • Posicione o botão de velocidades (item 9) na posição 0 e logo após na velocidade 1, para dar início as funções.
- 3 • Toque na função BOLOS | PURÊS para iniciar o preparo. Automaticamente o programa iniciará o processamento.
- 4 • Quando a mistura se tornar homogênea, adicione o próximo ingrediente através do bocal da tampa dosadora (item 1). Note que a velocidade será reduzida momentaneamente para processar o novo ingrediente e, em seguida, irá aumentar o torque até a mistura ficar homogênea novamente. Repita as etapas 2 e 3 até alcançar o resultado desejado e desligue o liquidificador em seguida.  
ATENÇÃO: caso o botão de velocidades (item 9) não esteja posicionado na velocidade 1, as demais FUNÇÕES PRÉ-PROGRAMADAS não serão ativadas. Após 10 segundos nesta

\* Processar, por vez, no máximo 8 cubos de gelo de aproximadamente 3cmx3cm de tamanho.



função, o liquidificador irá desligar automaticamente, sendo necessário posicionar o botão de velocidades (item 9) na posição 0 (desligado) para iniciar novamente o processo.



### **FUNÇÃO TIMER**

Disponível para o modelo TAURUS TOUCH.

Tenha liberdade e flexibilidade na cozinha, utilize a função TIMER para receitas que necessitam de praticidade.

- 1 • Com a tampa aberta, coloque os ingredientes na jarra do liquidificador. Em seguida, feche a tampa e conecte o plugue na tomada.
- 2 • Posicione o botão de velocidades (item 9) na posição 0 e logo após na velocidade 1, para dar início as funções.
- 3 • Em seguida, toque na função TIMER para ativar. O liquidificador irá processar por 10 segundos na velocidade 12, até desligar automaticamente.

**ATENÇÃO:** caso o botão de velocidades (item 9) não esteja posicionado na velocidade 1, as demais FUNÇÕES pré-programadas não serão ativadas. Após 10 segundos nesta função, o liquidificador irá desligar automaticamente, sendo necessário posicionar o botão de velocidades (item 9) na posição 0 (desligado) para iniciar novamente o processo.



### **FUNÇÃO SMART - MEMÓRIA**

Disponível para os modelos TAURUS SMART / TAURUS SMART GLASS.

A função SMART - MEMÓRIA oferece toda a liberdade para você criar suas receitas. Personalize sua receita até alcançar o resultado final desejado, deixando-a do seu jeito. Permite gravar todas as etapas do processamento, como alternar entre velocidades, desligar para adicionar um outro ingrediente, etc.

- 1 • Adicione os ingredientes da receita.
- 2 • Posicione o botão de velocidades (item 9) na posição 0 e logo após na velocidade 1, para dar início as funções. Pressione imediatamente por 4 segundos a função SMART - MEMÓRIA para iniciar a gravação, no display (item 19) irá aparecer "REC", confirmando o início da gravação (Fig. 6). Em seguida, faça sua receita normalmente utilizando o seletor de velocidades, trocando ou parando as velocidades quando necessário, incluindo todas as etapas que você desejar, como escolher o aumento de velocidades ou intervalos de tempo até finalizar sua receita, as etapas serão gravadas e armazenadas na memória do liquidificador.
- 3 • Para encerrar a gravação, posicione o botão de velocidades na posição "0" e pressione por 4 segundos a função SMART - MEMÓRIA até que seja sinalizado "FIM" no display, concluindo e salvando a memória.

**ATENÇÃO:**

- Para que o passo a passo de sua receita seja gravado corretamente, permaneça por pelo menos 2 segundos na velocidade desejada. Caso o tempo de permanência seja inferior a 2 segundos a etapa não será gravada em sua receita.
- Pulsar e autolimpeza não podem ser gravados em suas receitas, são funções distintas das velocidades do aparelho.
- Só poderá ser armazenada 1 receita na memória por vez.

- Caso seja acionada alguma função (+CREMOSO, GELO e BOLOS | PURÊS ) durante a gravação ou uso de sua receita, a mesma será interrompida pela função selecionada.
- 4 • Para utilizar a memória da receita personalizada, adicione os ingredientes na jarra tampe-a, posicione o botão de velocidades (item 9) na posição 0, logo após na velocidade 1, e toque a função SMART - MEMÓRIA para iniciar. No display irá mostrar as velocidades gravadas na função durante o processamento.
  - 5 • Para gravar uma nova memória em cima da existente, repita a etapa 1, 2 e 3.  
ATENÇÃO: caso o botão de velocidades (item 9) não esteja posicionado na velocidade 1, as demais FUNÇÕES pré-programadas não serão ativadas. Após 10 segundos nesta função, o liquidificador irá desligar automaticamente, sendo necessário posicionar o botão de velocidades (item 9) na posição 0 (desligado) para iniciar novamente o processo.

## RECEITA DE SUCO DE CENOURA COM LARANJA

### *Ingredientes:*

- 500g de cenoura
- 1000ml de suco laranja.
- Gelo

### *Modo de preparo:*

*Corte a cenoura em cubos de (15mmx15mm) e bata por 10 segundos junto com o suco de laranja no liquidificador. Em seguida, coe, adicione 4 pedras de gelo e adoce a gosto.*

## DICAS IMPORTANTES

- Ao processar alimentos secos, recomenda-se não ultrapassar 10 segundos de operação contínua. Aguarde um tempo para garantir o resfriamento das peças giratórias.
- Se necessário, faça algumas pausas para remover as massas aderidas às paredes durante o processamento. Utilize espátulas adequadas e flexíveis sempre com o aparelho desligado da rede elétrica.
- Caso o alimento fique preso, não utilizar os dedos ou outros objetos para empurrá-los. Desligue o liquidificador e desconecte o plugue da tomada elétrica. Remova a jarra do corpo do liquidificador para retirar o alimento que ficou preso.
- Para alimentos maiores, recomenda-se cortá-los em pedaços menores. Com o aparelho em operação, adicione pequenas quantidades, colocando pedaços na jarra através do espaço da tampa dosadora, em vez de colocá-los de uma só vez.
- Evite o transbordamento dos ingredientes não ultrapassando a marcação. Controle a capacidade máxima da jarra, se necessário, adicionando os ingredientes através da tampa dosadora com o aparelho em funcionamento.

### ATENÇÃO:

- Não processe receitas excessivamente pesadas no liquidificador.
- Este liquidificador não foi projetado para moer carne.
- Não ultrapassar mais de 3 minutos de uso contínuo.

## DESMONTAGEM

Certifique-se que o plugue está desconectado da tomada elétrica.

- 1 • Desencaixe a tampa dosadora (item 1), girando no sentido anti-horário e/ou puxando para cima.
- 2 • Retire a tampa (item 2), levantando-a pela aba da tampa (item 3). Em seguida, puxe a

jarra para cima, desencaixando-a do corpo do liquidificador.

- 3 • Para modelos com filtro, para remover o filtro (item 13) segure a jarra com uma mão, e com a outra puxe o filtro para cima até soltá-lo.
- 4 • Atenção, as jarras de vidro não são desmontáveis.

### **LIMPEZA DO APARELHO**

- Antes de iniciar a limpeza, verifique se o plugue está desconectado da tomada.
- Para a limpeza simples do aparelho, siga as instruções abaixo:
  - 1 • Remova a tampa (item 2), levantando-a pela aba da tampa (item 3)
  - 2 • Coloque um pouco de detergente neutro e água fria ou morna na jarra (item 6).
  - 3 • Tampe a jarra (item 6) e encaixe a tampa dosadora (item 1). Conecte o plugue na tomada (item 12) e gire o botão de velocidades (item 9) no sentido anti-horário até posição AUTOLIMPEZA (modelos TAURUS TOUCH / TAURUS SMART / TAURUS SMART GLASS) ou PULSAR/ICE CRUSH (modelos TAURUS / TAURUS GLASS). Repita até alcançar um resultado satisfatório.
  - 4 • Ao final, gire o botão de velocidades para a posição "0", desligando o liquidificador. Em seguida, retire a jarra do corpo do liquidificador e desconecte o cabo plugue da tomada (item 12).
  - 5 • Remova a tampa (item 2) e a tampa dosadora (item 1) e enxágue-as, junto com jarra (item 6) em água limpa corrente.  
ATENÇÃO: se for necessária uma limpeza mais rigorosa, retire a jarra (item 6) da base (item 8) do liquidificador. Com uma esponja macia e detergente neutro, lave a jarra (item 6) e as lâminas (item 7). Enxágue em água corrente.
  - 6 • Seque-os bem antes de montar novamente o aparelho.

### **DICAS:**

- Quanto mais imediata for a limpeza após o término da receita, melhor será a sua eficiência.  
AVISO: não use produtos abrasivos, solventes, saponáceos ou palha de aço. Nunca molhe o corpo do liquidificador do seu aparelho.
- Para limpar a jarra após receitas gordurosas, use água morna e detergente neutro, siga as instruções de LIMPEZA DO APARELHO. Repita o processo caso necessário.

## MEU PRODUTO NÃO ESTÁ FUNCIONANDO. COMO RESOLVER?

PROBLEMA	MOTIVO	SOLUÇÃO
O produto não funciona.	<ul style="list-style-type: none"><li>• Aparelho desligando ou tomada não funciona.</li><li>• Mau contato no cabo, plugue ou botão de velocidades, neste caso procure posto autorizado.</li><li>• Botão de velocidades não posicionado na posição 0. (Para os modelos TOUCH, SMART E SMART GLASS)</li></ul>	<ul style="list-style-type: none"><li>• Troque de tomada. Caso não resolva, procure o Posto de Assistência Técnica.</li><li>• Retorne o botão de velocidades na posição 0.</li></ul>
	<ul style="list-style-type: none"><li>• Produto foi conectado em uma voltagem diferente da que deveria.</li></ul>	<ul style="list-style-type: none"><li>• Verifique se a tensão da rede elétrica de sua casa é compatível com a voltagem do produto.</li></ul>
Ruído excessivo no aparelho.	<ul style="list-style-type: none"><li>• Ruído excessivo pode ser causado pelo uso do aparelho com a jarra vazia ou com conteúdo de densidade reduzida, ex: água ou suco.</li><li>• Jarra mal acoplada na corpo do liquidificador.</li></ul>	<ul style="list-style-type: none"><li>• Ajuste o encaixe da jarra na corpo do liquidificador.</li><li>• Conclua o processamento dos alimentos inserindo os demais ingredientes.</li><li>• Se persistir o problema, procure um Posto de Assistência Técnica.</li></ul>
Produto vibrando.	<ul style="list-style-type: none"><li>• Superfície de trabalho irregular. Pés antiderrapantes não aderidos à superfície.</li></ul>	<ul style="list-style-type: none"><li>• Coloque-o em uma superfície seca e plana.</li></ul>
Produto com vazamento.	<ul style="list-style-type: none"><li>• Jarra ou tampa mal encaixada ou com algum defeito.</li></ul>	<ul style="list-style-type: none"><li>• Checar encaixe da jarra e da tampa ou procurar Posto de Assistência Técnica.</li></ul>
Alimento mal triturado.	<ul style="list-style-type: none"><li>• Alimento em tamanho grande</li></ul>	<ul style="list-style-type: none"><li>• Corte o alimento em porções menores antes de liquidificá-los.</li></ul>
Produto desliga durante o uso.	<ul style="list-style-type: none"><li>• Produto sofreu sobrecarga, dispositivo de segurança atuou desligando o produto. (Para os modelos TOUCH, SMART E SMART GLASS)</li></ul>	<ul style="list-style-type: none"><li>• Aguarde 30 segundos ou acompanhe a contagem regressiva exibida no display LCD (para os modelos SMART E SMART GLASS) e posicione a chave seletora de velocidade para a posição zero.</li></ul>

Para produto com defeito de não funcionamento (falha técnica), você pode ligar através do número 0800 704 0848 ou entrar em contato com a rede de assistência técnica autorizada. Consulte os postos de atendimento em nosso site: [www.mallory.com.br](http://www.mallory.com.br).

## **ANOMALIAS E REPARAÇÃO**

Caso o cabo de alimentação estiver danificado, não tente substituí-lo. Ele deve ser substituído somente pelo fabricante, agente autorizado ou pessoa qualificada, a fim de evitar riscos. Leve o aparelho a um Serviço de Assistência Técnica Autorizada Mallory. Deve-se fazer a mesma coisa em caso de qualquer outra anomalia.

## **CONSELHOS E ADVERTÊNCIAS DE SEGURANÇA**

- Leia atentamente este manual de instruções antes de ligar o aparelho e guarde-o para futuras consultas. A não observação e o não cumprimento destas instruções podem resultar em acidentes.
- Depois de desembalar completamente o aparelho, verifique o seu perfeito estado de funcionamento, visto que qualquer defeito de origem ou uma possível imperfeição ocasionada durante o seu transporte encontram-se amparados pela garantia Mallory.
- Não instale o aparelho perto de objetos inflamáveis.
- Não exponha o aparelho a temperaturas extremas.
- Desligue-o da rede elétrica quando não estiver em uso.
- Não utilize o aparelho se este caiu e se existirem sinais visíveis de danos.
- Não submergir a coroa do liquidificador do aparelho, nem a submeter à fluxo de água (ex.: sob torneira.)
- Não utilize o aparelho com as mãos ou pés úmidos, nem com os pés descalços.
- Não ligue o aparelho sobre superfícies empoçadas de líquidos.
- Não insira nenhum objeto em qualquer abertura do aparelho.
- Não use o aparelho ao ar livre.
- Não utilize acessórios não recomendados pelo fabricante.
- Não enrolar o cabo de alimentação no aparelho.
- Não tente transportar o produto sustentando-o pelo cabo de alimentação.
- Não utilize o aparelho se o cabo elétrico ou o plugue estiverem danificados.
- Qualquer utilização inadequada ou em desacordo com as instruções de utilização pode ser perigosa e anula a garantia e a responsabilidade do fabricante.
- Para desplugar da tomada, puxe pelo plugue e nunca pelo cabo de alimentação.
- Nunca deixe o fio encostar-se a superfícies quentes.
- Recomenda-se que as crianças sejam vigiadas para assegurar que elas não estejam brincando com o aparelho.
- Este aparelho foi projetado para ser usado por adultos. Não permita o seu uso por crianças.
- Este aparelho não se destina à utilização por pessoas (inclusive crianças) com capacidades físicas, sensoriais ou mentais reduzidas, ou por pessoas com falta de experiência e conhecimento, a menos que tenham recebido instruções referentes à utilização do aparelho ou estejam sob a supervisão de uma pessoa responsável pela sua segurança.
- Mantenha o aparelho longe do alcance de crianças, especialmente quando estiver em uso.
- Não deixe o aparelho ligado sem supervisão.
- Assegure que suas mãos estejam secas e livres de qualquer líquido antes de conectá-lo à tomada.
- Nunca deixe água entrar em contato com o aparelho ou o cabo de conexão.
- Este aparelho só deve ser utilizado para os propósitos descritos neste manual.

- Este aparelho destina-se a ser utilizado em aplicações de uso doméstico e similares, tais como cozinhas, em lojas (copas), escritórios e outros ambientes de trabalho, fazendas e chácaras, hotéis, motéis e outros ambientes do tipo residencial, como quartos e copas.

Certifique-se que o botão de velocidades (item 9) esteja na posição “0” e que o plugue esteja desconectado da tomada elétrica antes de manusear os acessórios ou aproximar de partes móveis em uso.

## **IMPORTANTE**

Este aparelho eletroeletrônico está sendo comercializado com o Plugue Padrão Brasileiro, estabelecido pela ABNT e regulamentado pelo INMETRO, propiciando maior segurança para o usuário e para as instalações elétricas.

## **RECOMENDAÇÕES ESPECIAIS**

- A Mallory não se responsabiliza por falhas decorrentes da má interpretação dos textos do manual de instruções. Havendo necessidade de maiores esclarecimentos, não deixe de consultar nosso serviço de informação ou Assistência Técnica.
- Guarde este manual em lugar seguro e consulte-o sempre que necessário.

## **TERMO DE GARANTIA**

Prazo e concessão da garantia para produtos comercializados no Brasil.

- 1 • Este produto é garantido pela Mallory, dentro do prazo total de um ano<sup>2</sup>, a contar da data da nota fiscal de compra pelo primeiro consumidor, contra eventuais defeitos decorrentes da fabricação ou peças que o tornem impróprio ao uso regular, desde que observadas as condições aqui especificadas.
- 2 • A nota fiscal de compra deste produto é parte integrante da presente garantia, devendo ser apresentada pelo consumidor a sua primeira via, no caso do uso da garantia. Se o consumidor transferir a propriedade deste produto, a garantia ficará também transferida, sendo sempre contada a partir da data de emissão da nota fiscal da primeira aquisição do produto.
- 3 • Os consertos em garantia somente poderão ser efetuados por um posto de assistência técnica devidamente autorizado pela Mallory.
- 4 • As despesas de transporte do produto até o posto autorizado mais próximo são de responsabilidade do consumidor (inclusive em localidades onde não existam postos autorizados).
- 5 • A Mallory é responsável pela definição das peças e reparos necessários para a solução do problema.
- 6 • Durante a garantia, os reparos necessários, de acordo com a avaliação da Mallory, não terão custos para o consumidor.

---

<sup>2</sup> • Já incluso nesse ano o prazo determinado legalmente pelo Código de Defesa do Consumidor mais a garantia adicional oferecida pela Mallory.

## **EXCLUSÃO DA GARANTIA**

A garantia não abrange os casos de:

- 1 • Danos sofridos pelo produto ou seus acessórios (peças plásticas, metálicas e vidro) em consequência de acidentes, manuseio ou uso incorreto, ou em desacordo com as recomendações do seu manual.
- 2 • Problemas com o fio de alimentação causados por falha de observação às instruções de segurança.
- 3 • Produto que tenha sido aberto, examinado, alterado ou consertado por pessoas ou oficinas não autorizadas, ou se qualquer peça, parte ou componente do mesmo esteja faltando ou seja caracterizado como não original.
- 4 • Produtos que foram danificados por uso industrial, comercial ou não doméstico em geral, ou por mau uso doméstico, estarão excluídos da garantia.
- 5 • Produto que tenha sido ligado em uma voltagem diferente da especificada no mesmo.
- 6 • Se o número de série e/ou rastreamento que identificam o produto estiverem alterados ou manipulados de alguma forma.
- 7 • Por casos fortuitos ou de força maior, bem como aqueles por agentes da natureza.

### TRADUÇÃO FUNÇÕES

<b>FUNCIONALIDADES</b>	
TIMER	TEMPORIZADOR
SMART	MEMÓRIA
REC	GRAVANDO

PARA CONHECER A RELAÇÃO DE POSTOS  
AUTORIZADOS, VISITE NOSSO SITE:

**mallory.com.br**

OU LIGUE:

 **MALLORY**  
**0800 704 0848**  
mallory.com.br

Para agilizar o atendimento, tenha em mãos o CEP.  
(CÓDIGO DE ENDEREÇAMENTO POSTAL)



/mymallory



/mymallory